

2/2-ходовой электромагнитный клапан, тип 150

Прямого действия



Функции

- Прямого действия
- NC (нормально закрытый)
- NO (нормально открытый)

Режим работы

- Режим NC: При отсутствии питания, клапан закрыт прижимным усилием пружины. При подаче питания, возникающая электромагнитная сила перемещает поршень вверх, поднимая соединенную с ним мембрану и обеспечивая прохождение среды через клапан.
- Режим NO: При отсутствии питания, клапан открыт усилием пружины.
- При подаче питания, возникающая магнитная сила перемещает поршень вниз, опуская соединенную с ним мембрану и предотвращая прохождение потока через клапан.

Конструкция:

- Тарельчатый клапан с PTFE гофрированной мембраной

Типы жидкостей

- Технически чистые нейтральные и агрессивные жидкости или газообразные среды, при условии, что компоненты клапана являются устойчивыми к этим средам при непосредственном контакте при рабочей температуре в соответствии с перечнем устойчивости компании ASV.

Номинальный диаметр

- DN 10 - DN 20

Диапазон давления

- 0 - макс. 2,0 бар (см.таблицу)

Вязкость среды

- Приблизительно до 37 мм²/с (санистокс)

Материал корпуса

- PVC-U
- PP
- PTFE

Уплотнения

- EPDM
- FPM

Схема электрических соединений

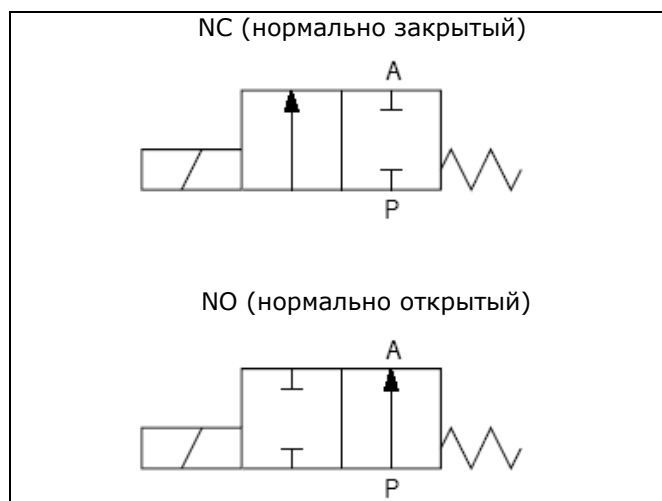

Гофрированная мембрана

- PTFE

Температура окружающей среды

- Макс. +50°C

Температура среды

- См. диаграмму давление/температура

Подсоединения

- PVC-U: штуцер для склеивания
- PP: штуцер для сварки
- PTFE: муфта с внутренней резьбой

Электрическая часть

Штепсельное гнездо

- в соотв. с DIN EN 175301-308

Номинальное напряжение

- 230 В 50 Гц
- 24 В пост.тока
- Другие варианты напряжения

Допустимые отклонения напряжения

- $\pm 10\%$ в соотв. с VDE 0580

Потребляемая мощность

- 8 Вт

Коэффициент использования

- 100% ED

Защита

- IP 65 с установленным штепсельным гнездом

Монтаж

- Рекомендуется установка катушки в вертикальном положении.

Диаграмма давление/температура



Диаграмма давление/температура

Приведенные значения давления/температуры соответствуют расчетному параметру срока эксплуатации на 25 лет при установленном давлении для неагрессивных жидкостей (DIN 2403), в отношении которых материал является химически стабильным.

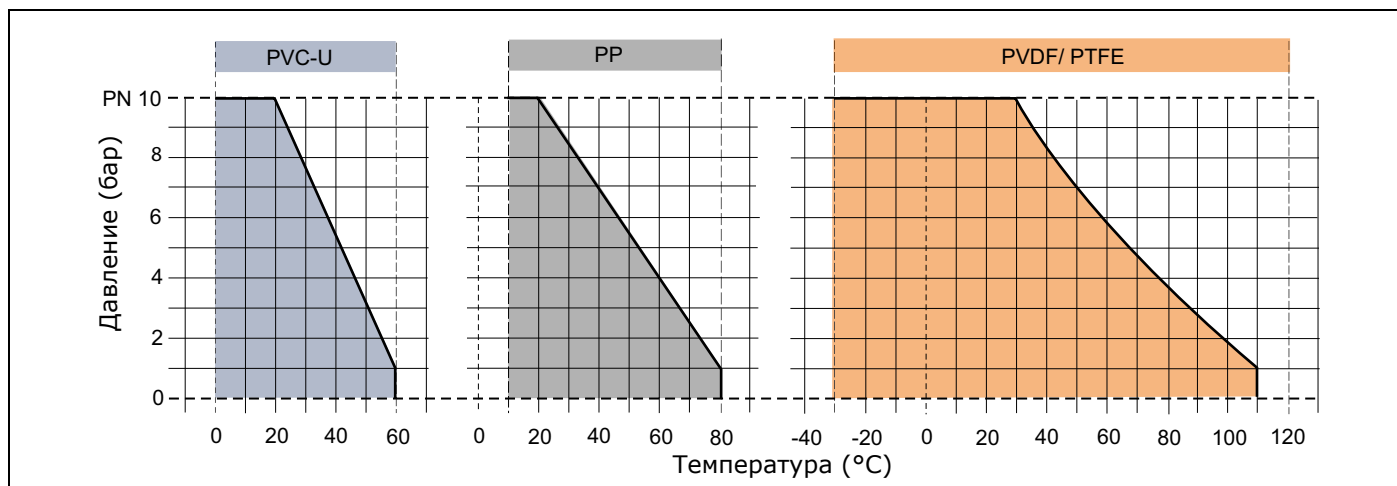
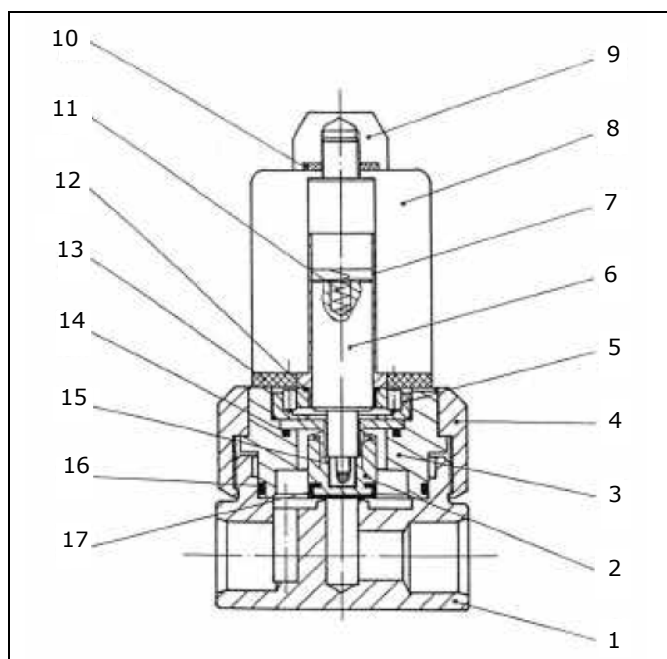

Чертеж в разрезе и перечень запасных деталей

номер	описание
1	корпус клапана
2	PTFE гофрированная мембрана
3	промежуточная часть корпуса
4	накидная гайка
5	промежуточное кольцо
6	поршень
7	направляющая трубка поршня
8	катушка
9	колпачковая гайка
10	сальник
11	пружина
12	уплотнительное кольцо
13	сальник
14	уплотнительное кольцо
15	резьбовое кольцо
16	уплотнительное кольцо
17	уплотняющая крышка

Габаритный чертеж

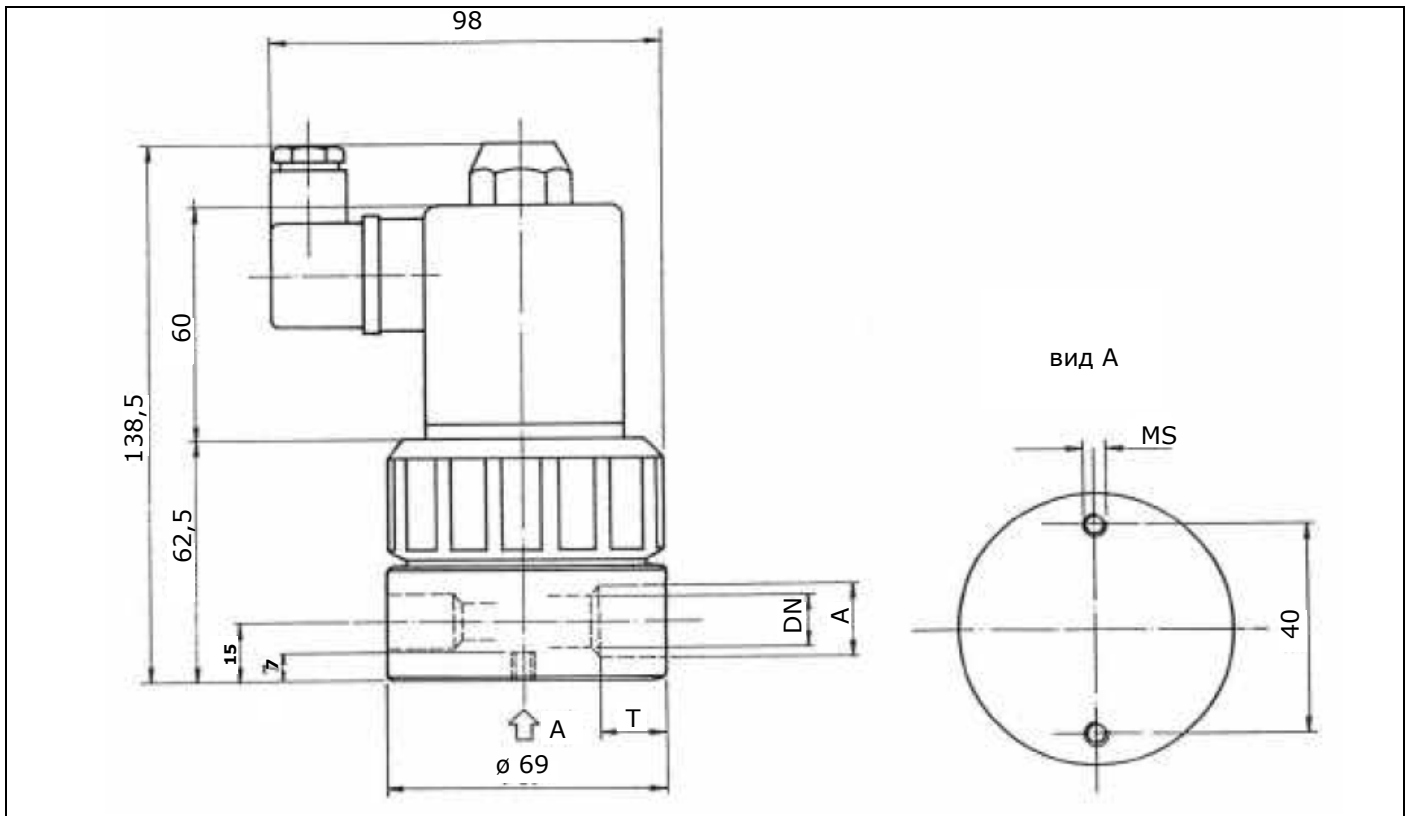

Подсоединение

размер DN (мм)	PVC-U, PP		PTFE	
	A (мм)	T (мм)	A (дюймов)	T (мм)
10	16	14	G 3/8	13
15	20	13	G 1/2	13
20	25	13	-	-

Идентификационные номера

PVC-U

Напряжение		230 В пер.тока			24 В пост.тока		
DN (мм)	подсоед. G (мм)	давление (бар)	знач. kv (л/мин)	PVC		PVC	
				EPDM	FPM	EPDM	FPM
10	16	0 - 2,0	33	69224	69226	69225	69227
15	20	0 - 1,0	45	69232	69234	69233	69235
20	25	0 - 0,5	53	69240	69242	69241	69243

PP

Напряжение		230 В пер.тока			24 В пост.тока		
DN (мм)	подсоед. G (мм)	давление (бар)	знач. kv (л/мин)	PP		PP	
				EPDM	FPM	EPDM	FPM
10	16	0 - 2,0	33	46380	43486	43092	113252
15	20	0 - 1,0	45	43972	43094	43093	46381
20	25	0 - 0,5	53	43920	43195	113251	113253

PTFE

Напряжение		230 В пер.тока			24 В пост.тока		
DN (мм)	подсоед. G (дюймов)	давление (бар)	знач. kv (л/мин)	PTFE		PTFE	
				EPDM	FPM	EPDM	FPM
10	3/8	0 - 2,0	33	69228	69230	69229	69231
15	1/2	0 - 1,0	45	69236	69238	69237	69239

Технические изменения допускаются

